

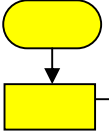







**PEMERINTAH KABUPATEN LUWU UTARA
KECAMATAN SUKAMAJU
SUB BAGIAN PROGRAM & PELAPORAN**

Nomor SOP	003
Tgl Pembuatan	JUNI 2020
Tgl Revisi	
Tgl Efektif	
Disahkan oleh	CAMAT SUKAMAJU Ttd <u>MUHAMMAD PAJAR, SP</u> NIP. 19651231 198711 1 015
Nama SOP	PEMBUATAN LAKIP

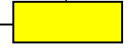
Dasar Hukum	Kualifikasi Pelaksana
<ol style="list-style-type: none">1. Permendagri Nomor 52 Tahun 2011 tentang Standar Operasional Prosedur di lingkup Provinsi dan Kabupaten/Kota2. Permenpan dan RB Nomor 35 Tahun 2012 tentang Pedoman penyusunan Standar Operasional Prosedur Adm Pemerintahan3. Peraturan Bupati Luwu Utara Nomor 81 Tahun 2016 Kedudukan, susunan organisasi, tugas, fungsi, uraian tugas dan tata kerja jabatan struktural kecamatan sabbang, baebunta, masamba, mappedeceng, malangke, malangke barat, sukamaju, bone-bone, seko, rampi, rongkong dan tana lili dalam lingkup kabupaten luwu utara	<ol style="list-style-type: none">1. Memahami Penyusun Perundang-undangan2. Memahami mekanisme pembuatan laporan
Keterkaitan	Peralatan Perlengkapan
<ol style="list-style-type: none">1. SOP Pembuatan Renstra2. SOP Pembuatan Renja	<ol style="list-style-type: none">1. Komputer2. Kertas Kop3. Printer4. Tinta
Peringatan	Pencatatan dan Pendataan
<ol style="list-style-type: none">1.	

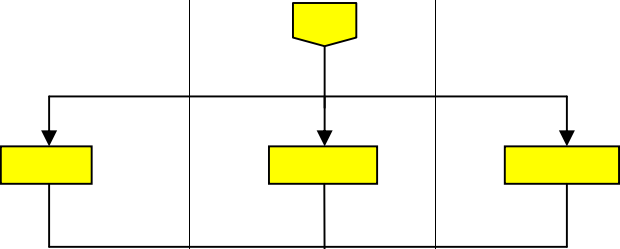
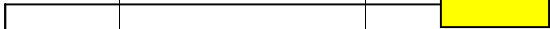
Uraian Prosedur		Pelaksana				Mutu Baku			Ket
		Camat	Sekcam	Kasubag Program & Pelaporan	Staf	Kelengkapan	Waktu	Output	
1.	Menginstruksikan untuk menyusun Lakip Kecamatan					Bahan-Bahan Lakip dan Surat Masuk	15 Menit	Instruksi	
2.	Memberikan arahan untuk menyusun Lakip Kecamatan					Bahan-Bahan Lakip dan Surat Masuk Disposisi Camat	15 Menit		
3.	Menindaklanjuti instruksi Camat dan arahan Sekcam					Bahan-Bahan Lakip dan Surat Masuk Disposisi Camat	15 Menit		
4.	Mengumpulkan dan Pengetikan bahan yang diperlukan untuk menyusun Lakip Kecamatan					Bahan-Bahan Lakip dan Konsep	1 Hari Kerja	Lakip di ketik	
5.	Melakukan analisis data dan menyusun draft Lakip Kecamatan					Bahan-Bahan Lakip	15 Menit	Hasil Ketikan	

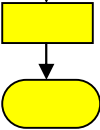
6.	Melakukan Rapat pembahasan draft Lakip Kecamatan					Konsep Lakip	1 Hari Kerja	Konsep Lakip	
7.	Mefinalisasi draft Lakip Kecamatan					Konsep Lakip	15 Menit	Konsep Lakip	
8.	Menandatangani Lakip Kecamatan					Dokumen Lakip	15 Menit	Dokumen Lakip yang sudah disahkan	
9	Menyerahkan Dokuemen Lakip ke Staf untuk di gandakan dan didistribusikan ke Kabupaten					Dokumen Lakip	30 Menit	Dokumen Lakip yang sudah di gandakan dan didistribusikan	